

НАСТОЛЬНАЯ ПЯЛЬЦЫ-РАМКА С ПЛАСТИКОВЫМИ ЗАЖИМАМИ ДЛЯ КАНВЫ

НАЗНАЧЕНИЕ. Пяльцы-рамка предназначена для вышивания гобеленов, картин из бисера, для работы в стиле ковровой техники. Обеспечивает комфортную работу вышивальщицы, сидя за столом. Легко переносится с места на место, занимает мало пространства.

ПЯЛЬЦЫ-РАМКА изготовлена из экологически чистого, высококачественного материала - натурального дерева из южных регионов России. Изделие не требует обязательной сертификации. Ограничений в использовании по состоянию здоровья не имеет.

РАЗМЕРЫ см. на упаковке:

размер станка с рамкой 30см x 30см составляет **42см в высоту и 48см в длину;**

размер станка с рамкой 35см x 45см составляет **42см в высоту и 63см в длину.**

СОСТАВ НАБОРА

А - платформа с мягким гобеленовым валиком;

В и В1 - стойки (2 шт.);

М - Деревянный ключ для затягивания гаек-«барашков»;

Рамка гобеленовая «Лайт» в комплекте (1шт.);

Набор крепёжных деталей (мебельные болты, шайбы, гайки-«барашки», пластиковые зажимы, конфирматы, металлический ключ, бобышки деревянные).

ПОРЯДОК СБОРКИ

1. Соедините платформу основания **А** с вертикальными стойками **В** и **В1**.
2. Соберите пяльцы-рамку, используя шайбы и гайки-«барашки», и инструкцию к рамке.

ВАЖНО!

**Шайбы НИКОГДА НЕ СТАВЬТЕ ПОД ГОЛОВКУ БОЛТА.
Они ВСЕГДА УСТАНОВЛИВАЮТСЯ ПОД «БАРАШЕК».**

3. Используя два длинных болта М6Х80 и деревянные бобышки, закрепите рамку между стойками **В** и **В1**.

Здесь бобышки устанавливаются между рамкой и стойкой.

Изображение собранной рамки-пяльцев Вы найдёте на РИС.2.

РИС.1

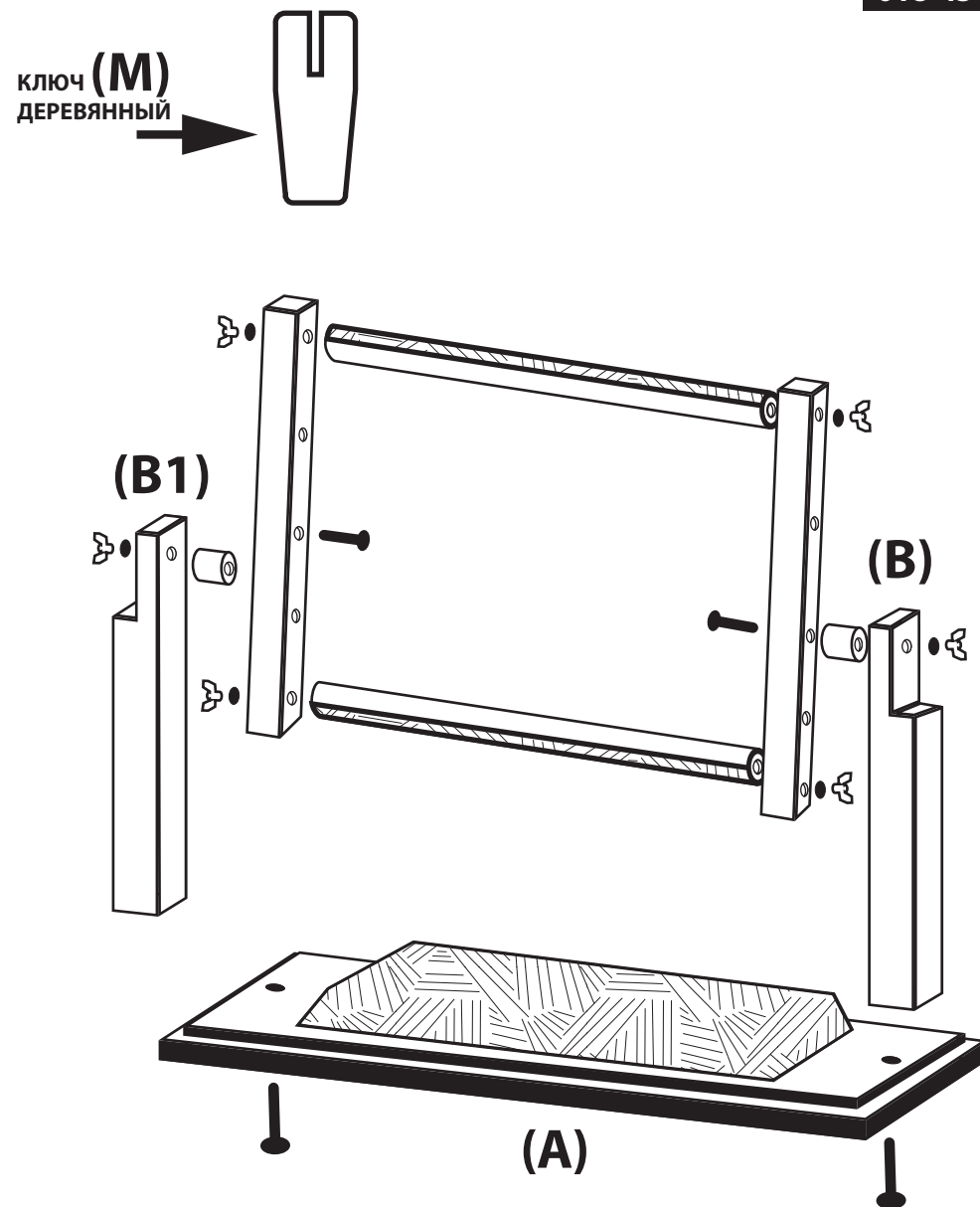

ТЕПЕРЬ РАМКА ГОТОВА К НАТЯГИВАНИЮ КАНВЫ (РИС.2)

1. Возьмите Вашу канву. Положите её сверху на рамку, выровняйте. Верхнюю и нижнюю часть канвы зафиксируйте на круглых планках пластиковыми зажимами (рисунок на упаковке).
2. Вращая круглые планки и накручивая на них канву, сделайте предварительное натяжение.
3. Деревянным ключом затяните гайки-«барашки» на одной из планок (верхней или нижней). Далее, вращая вторую планку, добейтесь окончательного натяжения канвы и затяните гайки-«барашки» на второй планке.

ВНИМАНИЕ!

1. Во избежание порчи конструкции не вращайте круглые планки при затянутых болтах. Всегда ослабляйте гайки-«барашки» и только после этого меняйте положение канвы.
2. В нерабочем состоянии пластиковые зажимы храните закрепленными на круглых планках.

ВАЖНО!

Гарантийное обслуживание не предусматривается. Осматривайте изделие при покупке. Производственные дефекты, выявленные **в течение 14 дней после приобретения**, устраняются путём замены изделия в месте его покупки.

Поломки деталей изделия, вызванные несоблюдением настоящей инструкции или небрежным отношением к хранению и эксплуатации, в качестве **претензий к производителю не принимаются.**

Производитель оставляет за собой право без предварительного уведомления покупателя вносить изменения в конструкцию, комплектацию или технологию изготовления изделия с целью улучшения его свойств.

ИЗГОТОВИТЕЛЬ: ИП Загардан Л.П., Россия, г. Санкт-Петербург, ул. Шостаковича, дом 8к. 2лит. Б.

артикул изделия: **BOS 018-30, 018-45.**

РИС.2

018-30
018-45

